

O gráfico abaixo indica o número de dobradiças necessárias em função das dimensões e do peso da porta.

Altura da porta (mm)

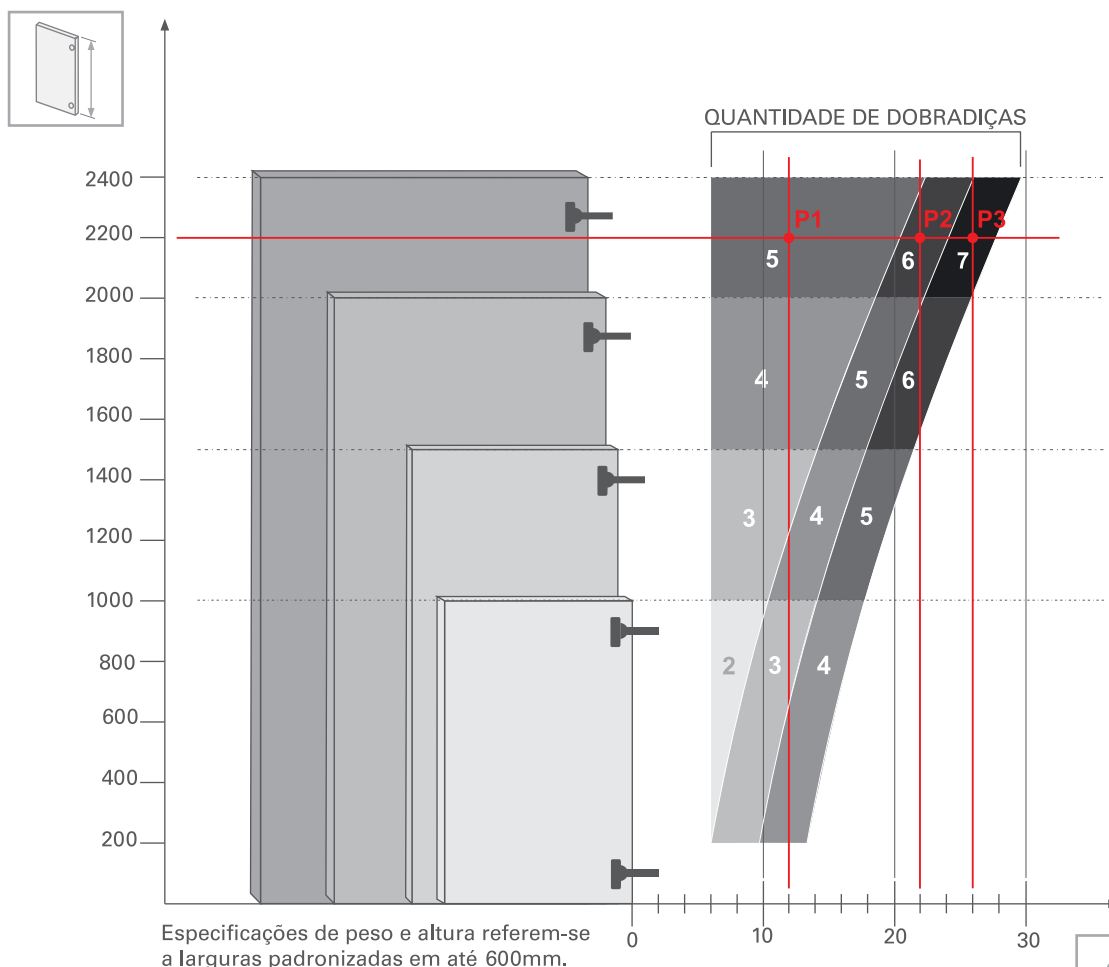

Especificações de peso e altura referem-se a larguras padronizadas em até 600mm.



Peso da porta (kg)

Exemplo:

- P1: altura 2200mm peso 12kg número de dobradiças = 5
- P2: altura 2200mm peso 22kg número de dobradiças = 6
- P3: altura 2200mm peso 26kg número de dobradiças = 7

> REGULAGENS

Valor constante de "L" 0,7mm não muda regulando lateralmente a dobradiça.

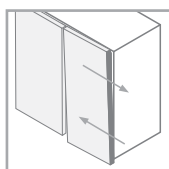

Regulagem lateral compensada de -1,5mm a +4,5mm

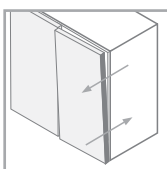

Regulagem frontal de: -0,5mm a +2,8mm para calço Clip e +2,8mm para calço Tradicional

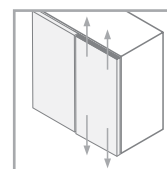

Regulagem vertical de + - 2mm

INFORMAÇÕES TÉCNICAS

	Ângulo de abertura 105°		Fixação com parafuso		Fixação com bucha para portas com espessura a partir de 15mm
	Diâmetro do caneco 35mm profundidade 8mm		Distância entre o furo do caneco e a borda da porta 3 a 6mm		Espessura entre 10 e 20mm
	Mola plana		Calço clip		Calço tradicional
	Chave pozidrive Nº 2		Niquelado		Componente em aço



01

DOBRADIÇAS

INSTRUÇÕES DE MONTAGEM

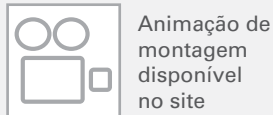

MEDIDAS DE INSTALAÇÃO

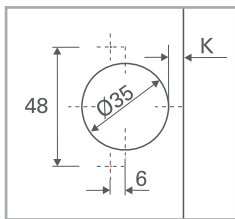

A
Fixação com parafuso

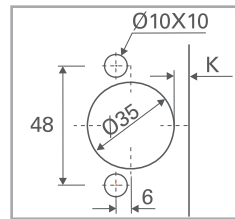

B
Fixação com bucha



ATENÇÃO Válido somente para painel acima de 15mm.

Utilize os desenhos acima para identificar a fixação disponível. Insira na terceira posição do código da dobradiça a letra ou número correspondente à escolha feita.

Exemplo: **C1_6A99**

↑
Insira nesta posição a letra ou o número selecionado

Espaço necessário para a abertura da porta

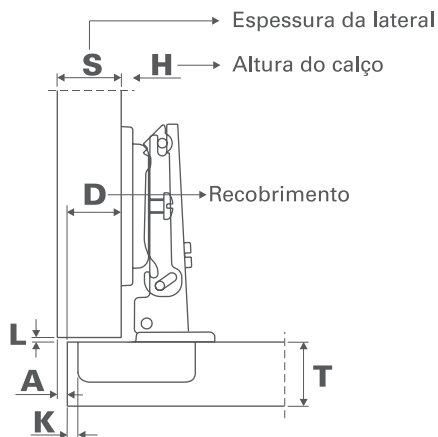

Utilize a primeira tabela para verificar o valor de "A", seguindo os seguintes passos:

- 1° – Localize na primeira coluna o valor de **K** a ser utilizado;
- 2° – Localize na primeira linha o valor de **T** a ser utilizado;
- 3° – Trace uma linha horizontal partindo do valor de **K** e uma linha vertical partindo do valor de **T**;
- 4° – O encontro das linhas determina o valor de "A".

Utilize a segunda tabela para verificar o valor de "L" seguindo os passos anteriores.

	T =	10	11	12	13	14	15	16	17	18	19	20
K = 3	A =	0,2	0,3	0,4	0,6	0,8	1,0	1,3	1,6	1,9	2,3	2,7
K = 4	A =	0,2	0,3	0,4	0,6	0,8	1,0	1,3	1,6	1,9	2,2	2,6
K = 5	A =	0,1	0,3	0,4	0,6	0,8	1,0	1,2	1,5	1,8	2,1	2,5
K = 6	A =	0,1	0,2	0,4	0,5	0,7	1,0	1,2	1,5	1,8	2,1	2,4

	T =	10	11	12	13	14	15	16	17	18	19	20
K = 3	L =	0,0	0,0	0,0	0,0	0,0	0,0	0,0	0,0	0,0	0,1	0,3
K = 4	L =	0,0	0,0	0,0	0,0	0,2	0,4	0,6	0,7	0,9	1,1	1,2
K = 5	L =	0,5	0,7	0,9	1,0	1,2	1,4	1,5	1,7	1,9	2,1	2,2
K = 6	L =	1,5	1,7	1,8	2,0	2,2	2,4	2,5	2,7	2,9	3,1	3,2

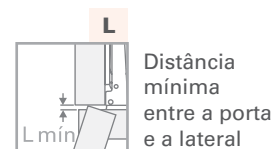
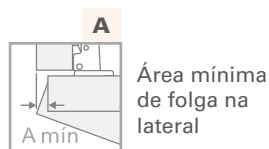
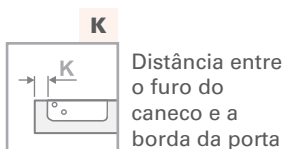
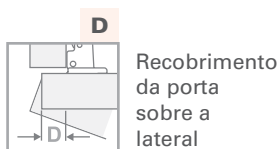
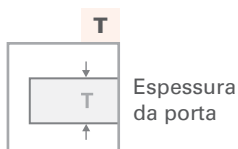

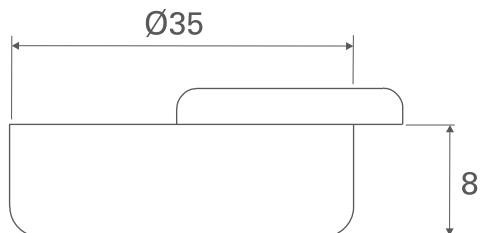

As fórmulas a seguir indicarão a altura de calço a ser utilizada em conjunto com cada tipo de dobradiça, aplicando os valores de **K** e de **D**.

Exemplo: $H = 15 + K - (D)$
 $H = 15 + 4 - (16)$
 $H = 19 - 16$
 $H = 3$

Para a dobradiça em questão a altura do calço será de 3mm.
 (Modelo a ser consultado na série "Calços")



Reta 0

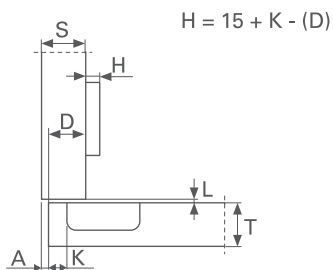
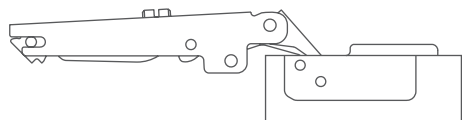

CÓDIGO	DESCRIÇÃO
C1_6A99	Dobradiça clip 105° cobertura total Ø35 com mola

Semi Reta 5

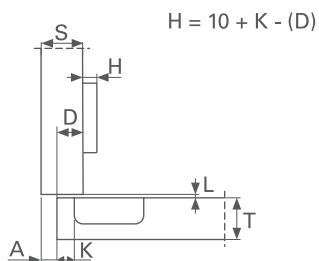
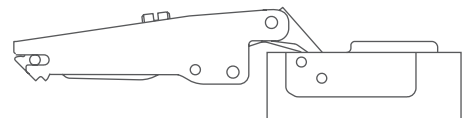

CÓDIGO	DESCRIÇÃO
C1_6D99	Dobradiça clip 105° cobertura média Ø35 com mola

Curva 9

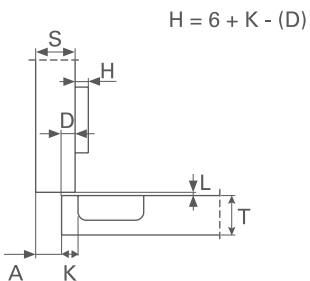
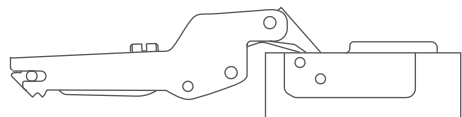

CÓDIGO	DESCRIÇÃO
C1_6G99	Dobradiça clip 105° cobertura mínima Ø35 com mola

Super Curva 17

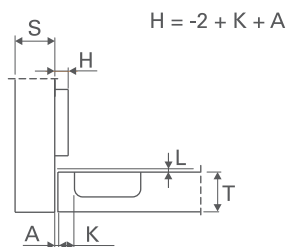

CÓDIGO	DESCRIÇÃO
C1_6P99	Dobradiça clip 105° cobertura embutida Ø35 com mola

> ACESSÓRIOS

Cobre caneco



CÓDIGO	DESCRIÇÃO
S2XX85H9	Placa metálica cobre caneco Ø35

Cobre braço



Para serigrafar a logo de sua empresa consulte-nos.

CÓDIGO	DESCRIÇÃO
S2BX83H9	Placa metálica simétrica curta cobre parafuso com logo serigrafada
S2MX83H9	Placa metálica simétrica curta cobre parafuso com logo estampada

Calço Clip Longitudinal



Calço Clip Cruz



Calço Tradicional



Para determinar o calço a ser utilizado consulte a série "Calços".

Redutor de ângulo



CÓDIGO	DESCRIÇÃO
S2A637XF	Limitador de abertura para dobradiças de 94° para 86°, 110° para 90°, 120° para 105°

Chave Pozidrive



CÓDIGO	DESCRIÇÃO
D2A7XCXCP	Chave Salice pozidrive N° 2

Parafusos



ATENÇÃO Para portas com espessura acima de 15mm

CÓDIGO	DESCRIÇÃO
V234X164	Parafuso níquelado para dobradiças Ø4x16,4mm

Cabeçote para furadeira manual



Cabeçote para furadeira múltipla



CÓDIGO	DESCRIÇÃO
83010400030	Cabeçote para furação com adaptação em furadeira manual
83010400031	Cabeçote para furação com adaptação em furadeira múltipla ou com 6 mandris

MANUTENÇÃO E CONSERVAÇÃO

Para a limpeza das dobradiças e calços utilizar somente produtos que não agredam a proteção superficial. Utilize somente detergente neutro (é importante secar perfeitamente após a aplicação). De preferência, limpe somente com um pano seco. É desaconselhável o uso de panos abrasivos, pós-abrasivos, esponjas de aço, detergentes ácidos, solventes (thinner, água raz, entre outros), água sanitária, limpadores multiusos, detergentes a base de amoníaco (altamente corrosivo) e ácido clorídrico (muriático) que desenvolve gases corrosivos. Os danos provocados pela utilização destes produtos poderão surgir em um período de 2 a 3 anos, ou até mesmo bem antes disto, dependendo da agressividade do material aplicado na limpeza.

Utilizar preferivelmente um pano exclusivo para a limpeza das dobradiças e dos calços. Podem ser utilizados todos os produtos a base de cera.

Um dos principais indícios da reação de produtos químicos na dobradiça é a perda de brilho da mesma, que faz com que ao longo do tempo apareça uma ferrugem esverdeada, identificando o uso de produtos inadequados na sua manutenção.

